

O-M Ltd.

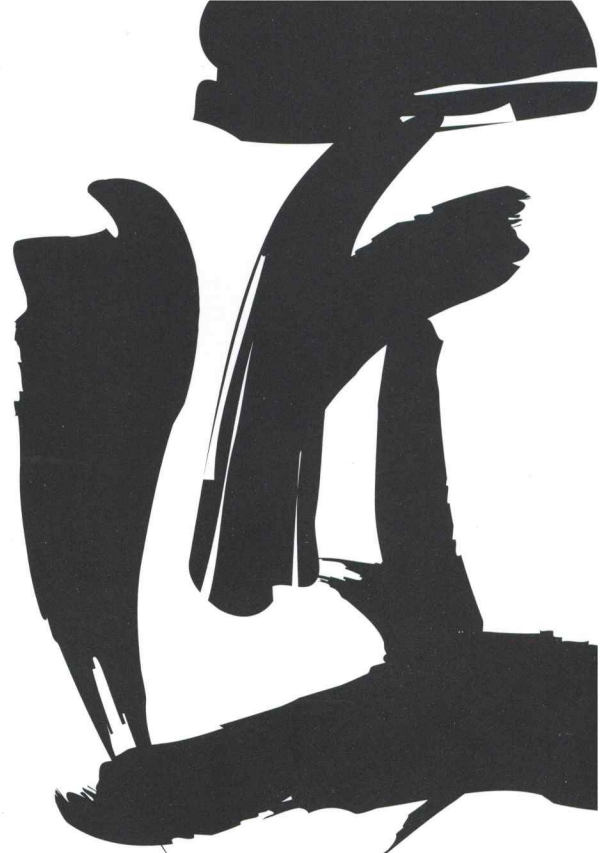

OM Ltd. is the manufacturer who makes products with a mind of "TAKUMI". "TAKUMI" is a traditional Japanese word that represents a person who has time-honored experience in craftsmanship and makes products while carefully paying sufficient consideration to the user's perspective.

オーエム製作所グループ

会社案内
CORPORATE PROFILE

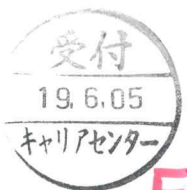

お客様が求める、新たな創造へ。
「匠の精鋭技術集団」は変革に挑戦し続けます。

Striving towards customer-oriented value creation, our highly skilled and efficient technological group of TAKUMI continues to take on a challenge the limit of innovation.

生産設備と技術サービスを通じて、絶えず人と社会への貢献を追求しているオーエム製作所グループ。
創立以来、日本産業界の歴史と歩みをともにしながら、時代を先取りし、独創の技術力を培い、
多様化するユーザーニーズに確実に応えてきました。
これからも私たちは、お客様のベストパートナーを目指し、よりアクティブに、より時代に敏感に、
「匠の精鋭技術集団」として、変革に挑みつけてまいります。

O-M Ltd. never stops looking for ways to assist individuals and society through its production facilities and technical services.
Since its foundation, the company has grown along with Japanese industry, anticipating new eras and fostering unique
technological capabilities to fully respond to diversifying consumer needs.
To become our customers' best partner, we will continue to be innovative as a group of TAKUMI, with a more active way and with
greater sensitivity for customer needs.

経営理念	私たちは生産設備と技術サービスの提供を通じて顧客・社会に貢献できる企業を目指します。	
行動指針	顧客第一主義	お客様のニーズに直結した、ジャストフィットの製品とサービスを提供します。
	技術力	先進の技術力と豊かな想像力を駆使する、匠の精鋭技術集団を目指します。
	行動力	知識の蓄積に溺れず、機敏に実践することにより成果を生み出します。
	変革への挑戦	時代の流れに敏なる感覚を持ち、勇気をもって新たな創造に取り組みます。
Business philosophy	As a corporation, we can help customers and contribute to society through our products and technical services.	
Action guideline	Customer first	Provide products and services that match customer needs.
	Technological power	Develop cutting edge technology through the use of advanced technologies and creative power.
	The ability to act	Produce results by smartly accumulating knowledge without being controlled by it.
	Challenging change	Create a new world by showing the courage to quickly recognize and respond to the changes of the times.

当社は、昭和24年(1949年)大和機械工業株式会社を礎に、
紡績機械メーカーとして発足しました。その後、幾多の変遷を経て、
昭和35年(1960年)には大正9年(1920年)設立の大阪機械製
作所と合併、工作機械と自動包装機械の生産を引き継ぎ、現在のオー
エム製作所グループに至ります。

これまで、私たちはお客様のニーズに対応した新製品の開発から
納期対応まで、お客様の満足を追求した事業展開を推進し、生産設
備と技術サービスの提供を通じて、「モノづくり」の発展に努めてまいり
ました。

これからは、創業以来培ってきた「技術力」と「人材」をさらに強化し、
世界のお客様の抱えるあらゆる問題や課題を解決するソリューションと
迅速なサービスに対応できるグローバルサポート体制の構築にも注力
してまいります。

さらに、研究開発や長い歴史のなかで蓄えてきた「匠」の技術・技
能を基盤として、日々お客様を第一に考え、先進的な製品、技術の
創造に挑戦し、お客様と社会に貢献できる企業を目指してまいります。

今後とも皆様の変わらぬご支援を賜りますよう、よろしくお願い申し
上げます。

株式会社 オーエム製作所 取締役社長 佐脇 祐二

O-M Ltd. was established in 1949 as a spinning machinery manufacturer founded on Daiwa
Kikai Kogyo Co., Ltd.. After numerous transformations, the company merged with Osaka
Machine Manufacturing Co., Ltd., which originally started business in 1920, in 1960 and
began producing machine tools and automatic packaging machines, leading to the
company's current embodiment as O-M Ltd. Group.

Over the years, we have promoted business advancement with the goal of satisfying our
customers by doing everything from developing new products that fulfill their needs to
meeting delivery date. We have also endeavored to advance "monozukuri" (the spirit of
manufacturing improvement) through the provision of production facilities and technical
services.

In the future, we will further strengthen the "technical capabilities" and "human resources"
that we have been cultivating since our founding. We will also focus efforts on building global
support systems that allow us to respond with solutions and rapid services that resolve the
various problems and issues faced by customers around the world.

Furthermore, always putting our customers first, we will strive to create pioneering products
and technologies based on the technologies and skills that we have cultivated through
research and development, as well as experience over our long history, and be a business
that contributes to customers and society.

I look forward to your ongoing support in the future.

Yuji Sawaki
O-M Ltd. President



匠の技術がいきづく、高品質の工作機械。

High Quality Machine Tools Brimming with Outstanding Technology

出荷台数が6千五百台を超える立旋盤を筆頭に、お客様の生産環境を丹念に把握し、長年の実績に基づき知識と技能を駆使して、専門性の高い機械を丁寧に作り上げています。

独自の技術力で、航空機部品などに用いられる特殊な素材の加工や、熱変位の克服を実現、お客様の高い信頼を獲得しています。同時に、省エネ型のサーボモータの採用や油圧レス化による環境にやさしい機種、機械の省スペース化といった、近年の市場ニーズに合致した製品開発にも積極的に取り組んでいます。

O-M diligently identifies customers' production environments and carefully constructs highly specialized machine tools using know-how and technology based on a track record that includes the shipment of more than 6,500 vertical lathes and turning centers.

We have obtained a high level of trust from our customers by using our unique technical capabilities in processing special materials used in aerospace parts and overcoming thermal displacement. At the same time, we work proactively to develop products that meet the needs of modern consumers, such as the use of energy-saving servomotors, environmentally-friendly models that promote reduced use of hydraulic pressure and machine tools with reduced space requirements.

立旋盤 Vertical Lathes / Turning Centers

「立旋盤のオーエム」と称されるほど、国内外で高い評価を獲得している当社立旋盤。高剛性・高精度で操作性に優れ、あらゆる分野のマザーマシンとして活躍中です。テーブル径は800~8,500mmと幅広く、複合機能を持ったターニングセンタなど豊富なラインナップで、多様な生産形態にお応えしています。

O-M's vertical lathes have given the company an outstanding reputation in this field, both domestically and internationally. With outstanding high-rigidity, high-precision and usability, our vertical lathes are used as mother machines in a variety of fields. With table diameters varying from 800 mm to 8,500 mm and a varied lineup that includes turning centers with multiple functions, we are able to respond to diverse production configurations.



製品紹介
PRODUCT SELECTION



TMD series

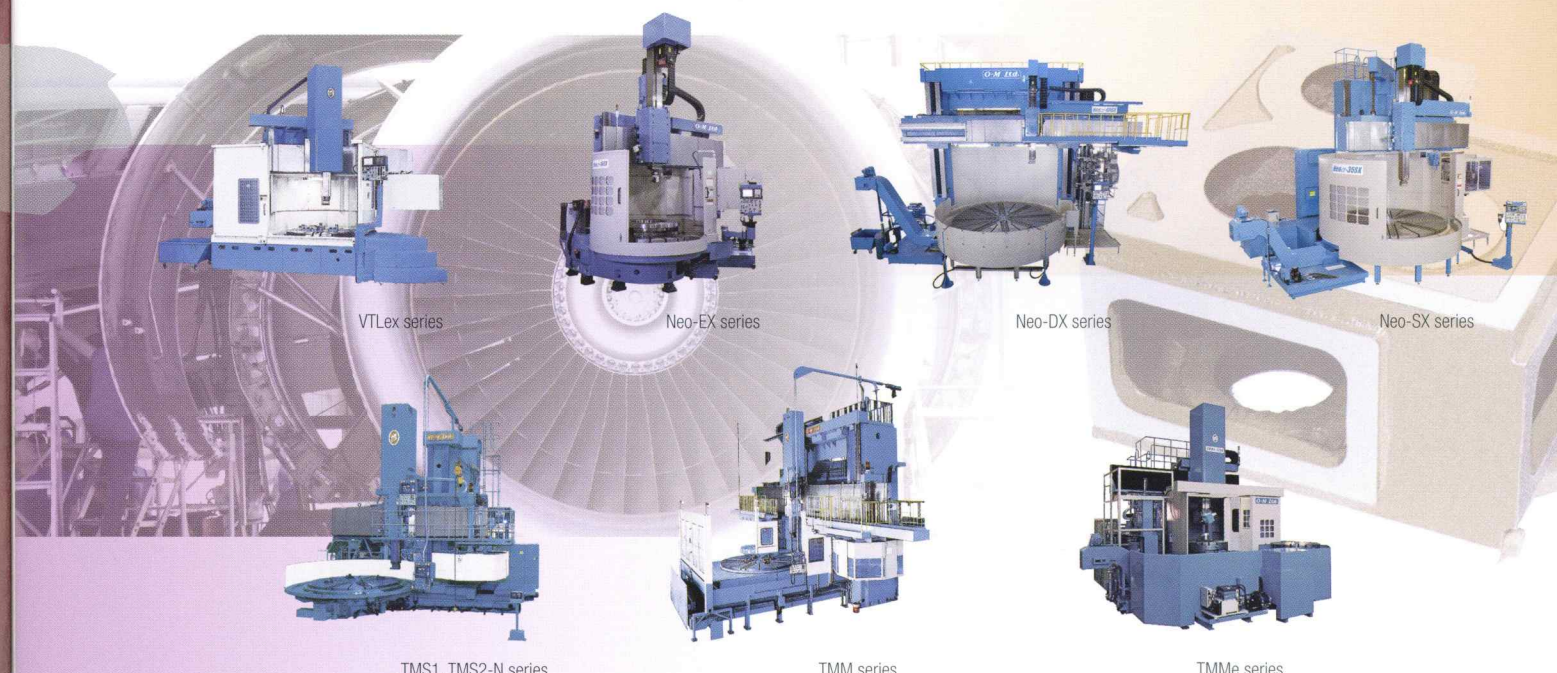

VTLex series

Neo-EX series

Neo-DX series

Neo-SX series

TMS1, TMS2-N series

TMM series

TMMe series

専用機械 Specialized Machines

自動車エンジンのクランクシャフトや、大型船舶のクランク軸を加工する専用機には、長年さまざまな工作機械を開発するなかで得たノウハウがいたるところに発揮されています。なかでも鉄道車両のメンテナンスに用いられる専用工作機械は、鉄道の安全と乗り心地の向上に大きく寄与しています。

We exercise our know-how, which has been built up over many years through the development of a variety of machine tools, in our specialized machines for processing crank shafts in car engines and crank axles in large ship engines. These include specialized machine tools used in maintenance work for train carriages, and such machine tools have made a significant contribution to improvements in railway safety and comfort.



CNC床下型車輪旋盤 (鉄道用) LUF-106 type

CNC一体車輪中ぐり盤
Wheel Boring Machine

NC門型平面研削盤
PGD series

門型NC車輪旋盤 (鉄道用)
PWL-1150N/1260N type

クランクシャフトフィレットディープロール盤 (自動車用)
FDR-7892 type

匠の技術で、多様なユーザーニーズに即応。

Responding Promptly to
Diverse User Needs through Advanced Technology

ライフサイクルが短く多様化が顕著な食品や、製造基準の厳格化が進む医薬品など、変化の激しい分野では、包装工程もフレキシブルな対応が求められます。こうしたニーズにも柔軟に対応するのが、オーエム機械の誇る技術と発想力。当社がいち早く開発した、サイズチェンジが容易なクイックチェンジ機能や、高速安定成型を実現するロータリー取り出し機構は、お客様の生産性向上に大きく寄与しています。

衛生管理面に配慮したバルコニー設計、CO2排出量削減に貢献する省エネケーサーや、従来面積の2/3という省スペース設計のコンパクトカートナーのように、今後もお客様が求める技術や製品をタイムリーにお届けしていきます。

In rapidly changing fields such as foodstuffs, which is characterized by short lifecycles and diverse product lineups, and pharmaceuticals, which has increasingly stringent production criteria, a flexible response to the packing process is essential. O-M MACHINERY Ltd. is proud to possess the technology and imagination needed to respond flexibly to these needs. The early development of our quick change function, which allows easy size changes, and rotary dispensing mechanism, which allows high speed and stable molding, have made a major contribution to improving customers' productivity.

In the future, we will continue to seek the timely provision of technology and products sought by our customers, such as our balcony design for improved hygiene management, energy-saving casers that can contribute to reductions in CO2 emissions, and compact cartoners with space-saving designs requiring only two-thirds of the previous space.

カートナー Cartoning Machines

多様な内容物やカートンにも対応可能な立型、時間当たりの処理能力が高く、食品包装に適した高速連続型、医薬品向けのコンパクトな横型間欠型など、目的・用途に応じた多彩な機種を取り揃えています。高速連続型には日本初となるロータリー取り出し機構を搭載、安定開口とスピードアップを実現しています。

We have a varied model lineup for each purpose and application, including vertical cartoning machines that can respond to a wide variety of contents and cartons, high speed horizontal cartoning machines that possess a high hourly output capacity appropriate for packaging foodstuffs, and compact horizontal intermittent motion cartoning machines aimed at pharmaceuticals. We have installed Japan's first rotary dispensing mechanism in our high speed horizontal cartoning machines, helping to achieve stable aperture performance and improved speed.

製品紹介 PRODUCT SELECTION

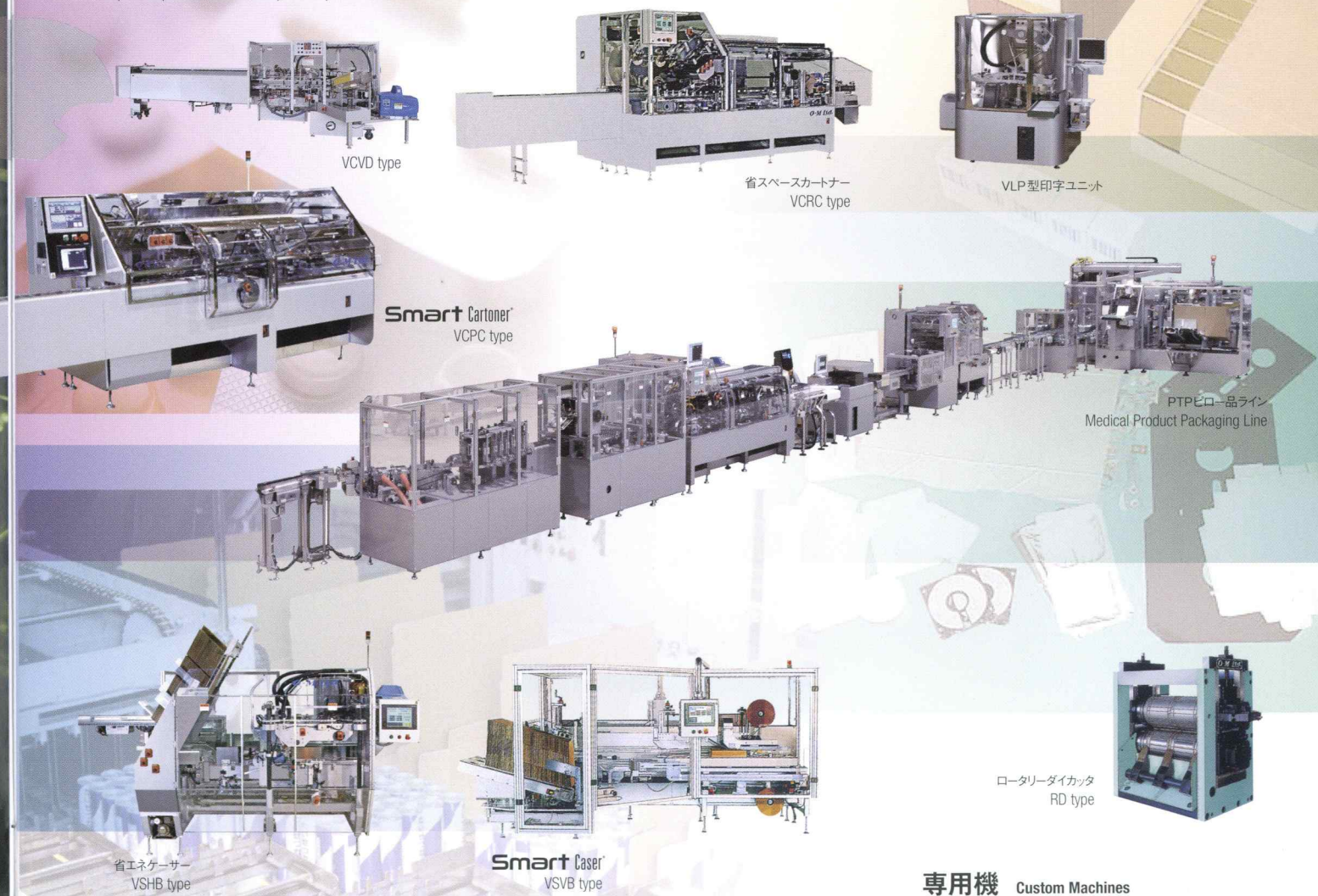

中間包装機 Intermediate Packaging Machines

個包装された商品を、所定数集積してフィルムで包み込むオーバーラッピングマシン。包材のコストダウンも図れます。

We manufacture over-wrapping machines by films after individually packing a prescribed number of products. We can also reduce your packing material costs.

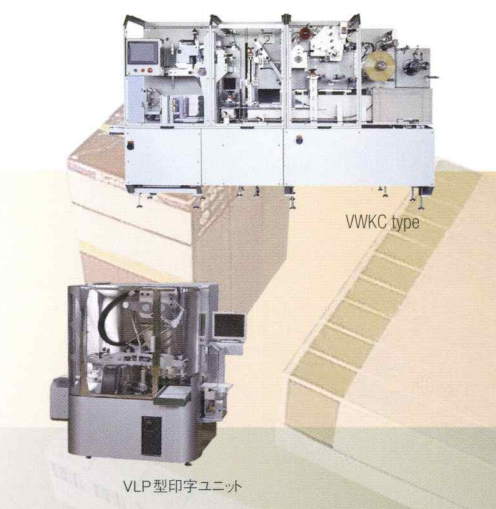

専用機 Custom Machines

特定の業界や製品に特化した自動機も手がけています。不織布・樹脂フィルム・紙などをパターン効率よく高速でカットするロータリーダイカッターシステムや、ドライアイス成型機をはじめ、生産形態に最適な機能をカスタマイズした各種専用機を製作納入しています。

We also deal with special packaging machines for certain industries and products. We produce and deliver various special machines which customize optimum functions in accordance with the type of customer's production, such rotary die-cutting machine as efficiently cutting "nonwoven fabric", "plastic film", & "paper" at high speed and dry ice compressing machine.

オーエム金属工業株式会社

鋳造・加工・組立

CASTING, PROCESSING AND ASSEMBLY

匠のこだわりで
鉄をお客様の希望に沿った形状へ
そのまま実体化します。

With TAKUMI mind OMK Ltd. precisely materializes the shapes of iron as our customers require.

どのような複雑形状のものであっても、われわれは鋳造します。

また、ご要望があれば「機械加工、手仕上、組付」までを実施し、鉄に更なる命を吹き込み、お客様に供給する体制を整えております。

凝固解析 / 真空形発光分析による安定した品質でどんな形でも鋳物造型する鋳造部門。

その鋳物をμ精度で機械加工する機械部門。

そして、最終ユニット装置に仕上げる組立部門。

三位一体となりお客様のご要望にお応えしていきます。

OMK Ltd. will cast any shape of products, regardless of complexity.

Our services can include machining, finishing, and assembly by skilled craftsmen if necessary. Our company has established a supply system to provide customers quality products.

Casting department: Manufacture various shapes of casting of different complexities while maintaining high quality work by using a solidification analysis method and vacuum emission spectrometry.

Machining department: Machine the casting to the desired accuracy in micrometers.

Assembly department: Assemble complete unit machinery.

The three departments will collaborate together to continue responding to customers' requirements.

鋳造製品 Casting Products

工作機械用製品、船舶用鋳物製品、一般産業用機械製品をはじめとする、あらゆる鋳物製品を長年培ってきた技術力を生かし、高品質で安定した製品をお届けします。

Our company manufactures a wide variety of high quality and reliable products - including but not limited to machine tool products, marine casting products, and other industrial products by utilizing tried and true procedures and skills that have been used by OMK Ltd. craftsmen for decades.



工作機械用テーブル
Machine Tools Table



工作機械用ベッド
Machine Tools Bed

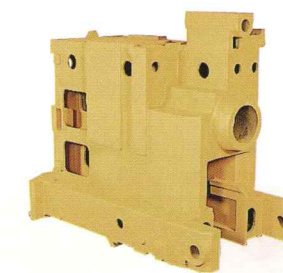

工作機械用コラム
Machine Tools Column



製品紹介 PRODUCT SELECTION



減速車室
Housing for Reducer

加工製品 Processed Products

多くの実績と豊富な経験で、お客様の期待に応える製品づくりをしております。また、量産品をはじめ多品種、少量生産にも柔軟に対応し、お客様の要望に沿った製品づくりをしております。

Our company has abundant experience to make products that nicely meet our customers expectations. OMK Ltd. strives to develop products that suit the customer's needs by offering products that can cater to various projects from small scale to mass production.



自動包装機向け製缶フレーム 面加工
Can Making Machine Frame For Automatic Packaging Machine
Surface Machining

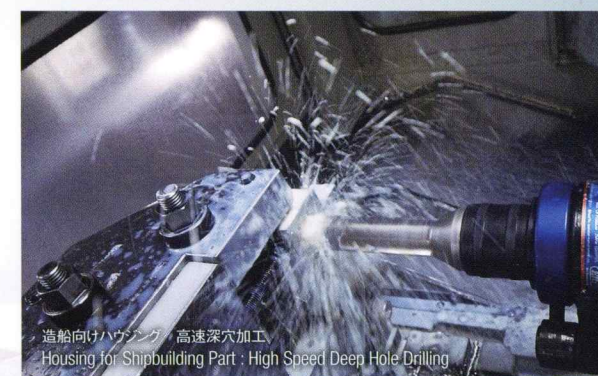

造船向けハウジング 高速深穴加工
Housing for Shipbuilding Part : High Speed Deep Hole Drilling



キサゲ加工による油溜り作成 (工作機械向けギブ)
Oil Reservoir Created by Scraping
(Machine Tool Gib)

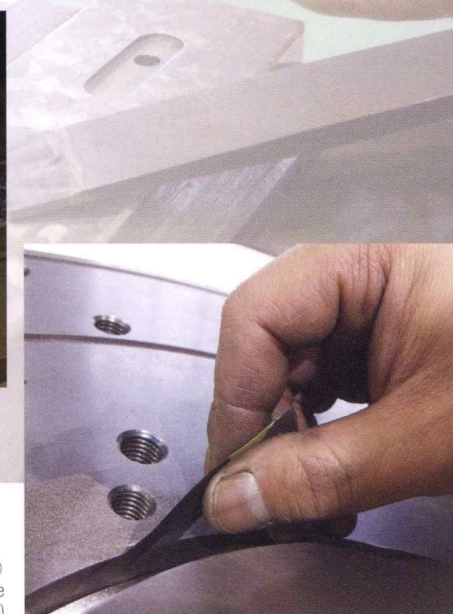

シクネスゲージによるすきま測定 (工作機械向けベット)
Measuring the Gap Using the Thickness Gauge
(Machine Tools Table Bed)

オーエム製作所グループ

GROUP COMPANIES

株式会社 オーエム機械 *O-M MACHINERY Ltd.*

設立 平成26年10月
資本金 1億円
主要な事業内容 自動機械、その他諸機械の製造販売

Established : October 2014
Capital : 100 million JPY
Main lines of business : Production and Sales of automatic machinery and other machines



オーエム機械は平成26年10月1日に、オーエム製作所自動機械事業が独立して誕生しました。オーエム機械は、医薬品、食料品、日用品等の商品を、紙、フィルム、プラスチック等の包装材料で包む自動包装機械を主力に生産を行っています。自動包装機械はカスタムメイドの受注生産であり、お客様の多様化するニーズ、時代の変動に素早くお応えすべく、日々サービスの向上を図って参ります。

O-M MACHINERY Ltd., which had been Automatic Machinery Division from O-M Ltd., was established on October 1, 2014 as an independent entity of O-M Ltd.. O-M MACHINERY Ltd. mainly produces Automatic Packaging Machines used to package products such as medical supplies, foodstuff and daily necessities with materials like paper, film and plastics. Automatic Packaging Machines are custom made to order as the company strives to make improvements to day-to-day services in order to respond swiftly to the diversifying needs of customers and changing trends.

オーエム金属工業株式会社 *OMK Ltd.*

設立 昭和52年11月
資本金 3,000万円
主要な事業内容 鉄鉄鋳物部品製造、販売・一般加工・工作機械製造及び各種組立

Established : November 1977
Capital : 30 million JPY
Main lines of business : Casting production, machining and sales: Machine tool manufacturing and assembly



昭和52年、オーエム製作所栄道工場の鋳造部門の分離独立により設立以来時代の変遷に対応しながら、電気炉導入・機械部門・組立部門を拡充し、素材から最終製品まで生産できる体制を構築。素材を成型、機械加工し、組立まで一貫した体制が弊社の強みです。鋳物等の造型+金属加工を行います、中でも形状が大きく、多品種、少量生産に対応する能力があります。部品加工、ユニット製造・ユニット組立まで、幅広く対応しております。

Ever since OMK Ltd. was established in 1977 when the casting department was diverged from O-M Shinji factory, the company has changed with the times by installing electrical furnaces and expanding to include the machinery department and assembly department. The company's forte is a coherent system that is capable of production from materials through to finished products specifically including each process of casting, machining and assembly. Among casting and assembly processes, the company also has the capability to meet requirements of large-shaped, diverse and small-lot production. A wide range of parts machining, unit manufacturing through to unit assembly is also the company's expertise.

オムテック株式会社 *OMTEC Ltd.*

設立 平成6年8月
資本金 1,000万円
主要な事業内容 ゴルフ練習場、ガソリンスタンド、食堂受託

Established : August 1994
Capital : 10 million JPY
Main lines of business : Golf practice range, gas station, and cafeteria management



オムテックは、昭和48年に開設したゴルフ練習場、ガソリンスタンドの経営とオーエム製作所長岡工場の食堂の受託を行っています。オーエムゴルフセンターは、奥行きが300ヤードと県内随一の広さを誇り、打席数も1階、2階合わせて80打席用意しています。また、本格ラーメン店も併設し食事・休憩が可能となっています。オーエムサービスステーションは、車に関する「何でも相談屋」として顧客満足度を第一に考え、地域密着型の営業を行っています。オムテックは、従業員一人一人がお客様からの声を大切に受け止め、お客様に満足いただけるサービスを提供することにより、お客様の満足度を高めています。

OMTEC has been trusted with the management/operation of the golf practice range and the gas station which were open in 1973. Afterward, the cafeteria of the O-M Ltd. Nagaoka factory was added to OMTEC's operation/management. The golf practice range is the largest in the prefecture, with a 300-yard driving distance and a total of 80 boxes on the first and second floors. The establishment also has an authentic noodle shop where patrons can eat and take breaks as necessary. The O-M gas station serves as an information hub for cars. It strives to be the highest caliber community based business that provides customer-oriented services. Each employee of OMTEC aims to retain the high customer satisfaction rating of the company by providing quality care to each and every customer.

O-M SHANGHAI CO., LTD. 欧安睦(上海)商贸有限公司

設立 平成24年9月
資本金 3,000万円
主要な事業内容 工作機械、自動包装機械の販売、サービス

Established : September 2012
Capital : 30 million JPY
Main lines of business : Sales and service for machine tools and automatic packaging machines



中国では平成19年に上海駐在員事務所を設立し、工作機械の市場調査等を行ってききましたが、中国での販売基盤を強化し、現地に密着した販売・サービス活動を展開するため、平成24年9月にオーエム上海を設立しました。オーエム上海は、世界最大の工作機械市場である中国において、子会社の台湾オーエムで生産する新興国を中心とした海外向け戦略機や国内で生産する主力機など、立旋盤の販売を拡大するとともに、さらに、自動包装機械の営業・サービス員も配置して、販売を行い、中国での"OMブランド"の強化に努めてまいります。

O-M established a representative office in Shanghai, China, in 2007, and this facility conducted market research in China. In order to increase business in China and provide local businesses with close sales and service support, O-M established O-M Shanghai Co., Ltd. in September 2012. O-M Shanghai will expand sales of machine tools, which are manufactured by O-M factories in Japan as well as in Taiwan, in the Chinese machine tool market which is the largest in the world. Also O-M Shanghai will put effort in increasing O-M brand awareness in China through having local sales force and service staffs for automatic packaging machines.

O-M (U.S.A.), INC.

設立 平成16年5月
資本金 25万米\$
主要な事業内容 工作機械製品の営業支援

Established : May 2004
Capital : 250,000 USD
Main lines of business : Machine tools sales support



O-M USAは平成16年に米国イリノイ州シカゴで設立、平成19年にテキサス州南部のヒューストンに移転し、現在に至っております。全米での納入台数は、500台を超え、1970年代製の汎用機（マニュアル機）も現役で稼働しており、このような古い機械のアフターサービスから、新台の据付作業まで、サービス業務を通じて営業支援を行っています。O-M USAは、サービス業務を通じたリピーターの獲得はもとより地道な営業活動を積み重ね、新規ユーザーの獲得に向け、北米での"OMブランド"の強化に努めてまいります。

O-M (U.S.A.), INC. was established in 2004 in Chicago, Illinois, and the company relocated in 2007 to Houston, Texas, where the company currently is located. O-M USA has sold more than 500 machines in the United States, and some of the machines still in use today were built in the 1970's. O-M USA supports sales by providing quality service and maintenance to prolong the machine's lifespan. O-M USA will not just satisfy loyal existing customers by supporting them with maintenance and services, but also expand its new customer base through making steady efforts, and in doing so, it hopes to continue to strengthen the O-M brand in North America.

JAPAN MACHINE TOOLS MIDWEST, LLC

設立 平成27年2月
資本金 50万米\$
主要な事業内容 工作機械、産業機械およびそれらの部品の販売、流通、修理、点検、設置

Established : February 2015
Capital : 500,000 USD
Main lines of business : Sales, distribution, repair, checkups and installation of machine tools, industrial machinery and their related parts



平成27年、米国にKURAKI AMERICA CORPORATION、JAPAN MACHINE TOOLS, CORPORATIONとの合併により販売会社JAPAN MACHINE TOOLS MIDWEST, LLCを設立し、シカゴに拠点を置きました。今後ますます成長が予想される航空機業界を中心に重電建設機械関連のユーザーが集積する東部・中西部地区での、より現地に密着した販売、サービス活動を展開し、米国での更なる業容拡大を推進してまいります。

In 2015 O-M Ltd. established JAPAN MACHINE TOOLS MIDWEST, LLC in the U.S.A. as a sales subsidiary jointly investing with KURAKI AMERICA CORPORATION and JAPAN MACHINE TOOLS, CORPORATION, and opened up an office in the Chicago area. Aiming to expand total operations, O-M Ltd. will strongly conduct sales and after-sales activities being much more closely-attached to the market especially in the Midwest and North Eastern markets of the U.S.A. where many of customers of aerospace industry, which are expected to grow even bigger, and heavy electric and construction/agricultural related machinery are located.

● O-M SHANGHAI CO., LTD.

営業所 Sales Offices

● オーエム製作所 本社 Head Office

● 大阪支店 Osaka Branch Office

● 播磨営業所 Harima Sales Office

● 宍道工場 Shinji Factory

設計 Design 組立 Assembly

● オーエム金属工業 OMK Ltd.

鋳造 Casting 加工 Processing 組立 Assembly



● オーエム製作所 O-M Ltd. / Machine Tools Network

● オーエム機械 O-M MACHINERY Ltd. / Automatic Machinery Network

● 長岡工場 Nagaoka Factory

● 新潟営業所 Niigata Sales Office

設計 Design 加工 Processing 組立 Assembly

● オムテック OMTEC Ltd.

ゴルフ練習場 Golf Driving Range

ガソリンスタンド Gas Station

● オーエム機械 本社 Head Office

● 東京支店 Tokyo Branch Office

● 富山営業所 Toyama Sales Office

● 名古屋営業所 Nagoya Sales Office

● JAPAN MACHINE TOOLS MIDWEST, LLC

営業所 Sales Offices

● O-M(U.S.A.), INC.

営業所 Sales Offices



匠の技術を支える、オーエム製作所グループネットワーク

A Group Network Supporting Advanced Technology

グループ会社が専門性を発揮することによって、よりお客様に満足していただける上質の製品・サービスの提供を目指しています。また、国内はもとより、海外にもネットワークを広げており、特に工作機械は北米・アジア地域への営業展開を拡大しています。

We aim to provide high-quality products and services that achieve greater customer satisfaction by encouraging our group companies to display their specialized skills.

Moreover, we are expanding business, not only in Japan but also overseas, particularly in North America and Asia in the field of machine tool.

オーエム製作所グループは、ダイワボウホールディングスのグループ企業です。

O-M Ltd. Group is one of the operational company groups of Daiwabo Holdings.

私たちは、創立100周年に向けて、社会における調和と共生をもとに、「顧客第一主義」と「モノ創りへの熱意」をこれまで以上に推し進め、常にグローバルな視点に立ち、創造と挑戦をもって様々な経営課題に取り組むとともに、地球環境を大切にしながら高い倫理観と健全な事業運営によって、ダイワボウブランドの価値を高め、常に最も支持される企業グループを目指します。

As we approach our 100th anniversary, we are pressing forward with our "customers first principle" and our "passion for product creation" even more than before, in order to adapt to and harmonize with societal changes. We aim to be a group of companies that consistently receives maximum support from customers by enhancing the value of the Daiwabo brand through highly ethical and healthy business operations that protect our global environment, while tackling various business challenges through our creativity and innovation, and consistently maintaining our focus at the global level.

社名	ダイワボウホールディングス株式会社
資本金	216億9,674万4,900円
設立	昭和16年4月
上場取引所	東京証券取引所《証券コード：3107》
事業拠点	本社 〒541-0056 大阪府中央区久太郎町3丁目6番8号 御堂筋ダイワビル 東京事務所 〒103-0006 東京都中央区日本橋富沢町12番20号 日本橋T&Dビル ジャカルタ事務所 Wisma GKBI, 6th Floor Jl. Jenderal Sudirman No.28 Jakarta 10210 Indonesia
2016年度連結売上高	6,178億1,100万円
連結従業員数	5,617名

Company Name	Daiwabo Holdings Co., Ltd.
Capital	21,696 million 744 thousand 900JPY
Established	April 1941
Stock exchange listing	Tokyo Stock Exchange <Stock code : 3107>
Business location	Head Offices : Midosuji Daiwa Bldg. 6-8, Kyutaromachi 3-chome, Chuo-ku, Osaka, 541-0056, Japan Tokyo Offices : Nihonbashi T&D Bldg. 12-20, Nihonbashi Tomizawacho Chuo-Ku, Tokyo, 103-0006, Japan Jakarta Representative Office : Wisma GKBI, 6th Floor Jl. Jenderal Sudirman No.28 Jakarta 10210 Indonesia
Consolidated Sales (2016)	617,811 million JPY
Consolidated employees	5,617



世界へ羽ばたく
— Daiwabo Way
PROFILE 2016年3月31日現在(As March 31, 2016)

出会い、つながり、ひろげていく Meeting, Connecting, and Growing

人と人を、人と情報を、人と未来を結びます。私たちは、情報技術の提供により、次なる市場、新たなサービスを創出して、お客様とともに飛躍的に成長することを約束します。

We connect people with other people, information, and the future. By providing information technology and creating new commercial distribution opportunities and services, We promise our customers that we will grow dramatically with you by creating future markets and new services based on our provision of information technology.

暮らしをはぐくみ、かえていく Nurturing and Enhancing People's Lives

人に笑顔を。心の豊かさを提供します。私たちは、個性を主張できる衣料、快適で安心して使っていただける生活用品、企業活動を支える産業用繊維製品の提供を通じて、顧客満足の最大化、お客様のビジネスの革新をサポートします。

Making people smile by offering spiritual richness to their lives. We aim to maximize customer satisfaction and support the business innovations of our customers by providing apparel that expresses individuality, life items that offer comfort and safety, and industrial textile products that support customers' business activities.

信頼と技術をつないでいく Connecting Reliability with Technology

人とともに、夢とともに、明日をつくります。私たちは、お客様の現場でお客様に応じた産業機械を提供し、先進的で新しい価値を生み出し、産業の発展に貢献します。

We design the future together with people and their dreams. We aim to contribute to industrial development by offering industrial machinery that suits each customer's specific circumstances, and by creating forward-thinking value.

オーエム製作所グループ

産業機械事業
Industrial Machinery Business

ITインフラ流通事業
IT Infrastructure Distribution Business

繊維事業
Fiber Business

会社概要 BUSINESS OVERVIEW



株式会社 オーエム製作所

- 創業 大正9年2月
- 設立 昭和24年7月
- 資本金 16億6千万円
- 主要な事業内容 工作機械、その他諸機械の製造販売

■ 本社	〒532-0003	大阪市淀川区宮原三丁目5番24号(新大阪第一生命ビル)	TEL (06) 6350-1200(代)
■ 東京支店	〒110-0005	東京都台東区上野一丁目10番10号(うさぎやビル)	TEL (03) 3837-1272(代)
■ 名古屋営業所	〒461-0004	名古屋市東区葵一丁目13番18号(サッサセンタービル)	TEL (052) 930-0051(代)
■ 新潟営業所	〒940-0014	新潟県長岡市北園町2番1号	TEL (0258) 24-1550(代)
■ 播磨営業所	〒675-0150	兵庫県加古郡播磨町南野添三丁目6番6号(JA播磨支店ビル)	TEL (079) 441-1727(代)
■ 長岡工場	〒940-0014	新潟県長岡市北園町2番1号	TEL (0258) 24-1550(代)
■ コールセンター	〒940-0014	新潟県長岡市北園町2番1号	TEL (0258) 24-6651(代)
■ 栄道事務所	〒699-0406	島根県松江市栄道町佐々布75番地	TEL (0852) 66-0311(代)
■ O-M SHANGHAI CO., LTD.	200030	上海市徐匯区零陵路899号飛洲国際ビル8階E座	TEL 86-21-6875-0633
■ O-M(U.S.A.), INC.	10171	Olga Lane, Suite E, Houston, Texas 77041, USA	TEL 1-713-460-1113
■ JAPAN MACHINE TOOLS MIDWEST, LLC	203	Christina Drive, East Dundee, Illinois 60118, USA	TEL 1-224-293-0189

O-M Ltd.

- Founded : February 1920
- Established : July 1949
- Capital : 1,660 million JPY
- Main lines of business : Production and sales of machine tools and other machines

■ Head Office :	Shin Osaka Daiichi Seimei Bldg., 5-24, Miyahara 3-Chome, Yodogawa-Ku, Osaka-City, 532-0003 Japan	Phone : 06-6350-1200
■ Tokyo Branch Office :	Usagiya Bldg., 10-10, Ueno 1-Chome, Taito-Ku, Tokyo, 110-0005 Japan	Phone : 03-3837-1272
■ Nagoya Sales Office :	Sassa Center Bldg., 13-18, Aoi 1-Chome, Higashi-Ku, Nagoya-City, 461-0004 Japan	Phone : 052-930-0051
■ Niigata Sales Office :	2-1, Kitazono-Cho, Nagaoka-City, Niigata, 940-0014 Japan	Phone : 0258-24-1550
■ Harima Sales Office :	JA Harimashiten Bldg., Minaminozoe, Harima-Cho, Kako-Gun, Hyogo, 675-0150 Japan	Phone : 079-441-1727
■ Nagaoka Factory :	2-1, Kitazono-Cho, Nagaoka-City, Niigata, 940-0014 Japan	Phone : 0258-24-1550
■ Call Center :	2-1, Kitazono-Cho, Nagaoka-City, Niigata, 940-0014 Japan	Phone : 0258-24-6651
■ Shinji Office :	75 Sasou, Shinji-Cho, Matsue-City, Shimane, 699-0406 Japan	Phone : 0852-66-0311
■ O-M SHANGHAI CO., LTD. :	Room E,8F,Cross Region Building,899 Lingling Road, Xuhui Shanghai 200030, China	Phone : 86-21-6875-0633
■ O-M (U.S.A.), INC. :	10171 Olga Lane, Suite E, Houston, Texas 77041, USA	Phone : 1-713-460-1113
■ JAPAN MACHINE TOOLS MIDWEST, LLC :	203 Christina Drive, East Dundee, Illinois 60118, USA	Phone : 1-224-293-0189



株式会社 オーエム機械

■ 本社	〒110-0005	東京都台東区上野一丁目10番10号(うさぎやビル)	TEL (03) 3837-1271(代)
■ 大阪支店	〒532-0003	大阪市淀川区宮原三丁目5番24号(新大阪第一生命ビル)	TEL (06) 6350-1202(代)
■ 名古屋営業所	〒461-0004	名古屋市東区葵一丁目13番18号(サッサセンタービル)	TEL (052) 930-0058(代)
■ 富山営業所	〒930-0007	富山県富山市宝町一丁目3番10号(明治安田生命富山ビル)	TEL (076) 443-1020(代)
■ 栄道工場	〒699-0406	島根県松江市栄道町佐々布75番地	TEL (0852) 66-0311(代)
■ コールセンター	〒699-0406	島根県松江市栄道町佐々布75番地	TEL (0852) 66-3856(代)
■ O-M SHANGHAI CO., LTD.	200030	上海市徐匯区零陵路899号飛洲国際ビル8階E座	TEL 86-21-6875-0633

O-M MACHINERY Ltd.

■ Head Office :	Usagiya Bldg., 10-10, Ueno 1-Chome, Taito-Ku, Tokyo, 110-0005 Japan	Phone : 03-3837-1271
■ Osaka Branch Office :	Shin Osaka Daiichi Seimei Bldg., 5-24, Miyahara 3-Chome, Yodogawa-Ku, Osaka-City, 532-0003 Japan	Phone : 06-6350-1202
■ Nagoya Sales Office :	Sassa Center Bldg., 13-18, Aoi 1-Chome, Higashi-Ku, Nagoya-City, 461-0004 Japan	Phone : 052-930-0058
■ Toyama Sales Office :	Meiji Yasuda Seimei Toyama Bldg., 3-10, 1-Chome Takara-Machi, Toyama-City, Toyama, 930-0007 Japan	Phone : 076-443-1020
■ Shinji Factory :	75 Sasou, Shinji-Cho, Matsue-City, Shimane, 699-0406 Japan	Phone : 0852-66-0311
■ Call Center :	75 Sasou, Shinji-Cho, Matsue-City, Shimane, 699-0406 Japan	Phone : 0852-66-3856
■ O-M SHANGHAI CO., LTD. :	Room E,8F,Cross Region Building,899 Lingling Road, Xuhui Shanghai 200030, China	Phone : 86-21-6875-0633



オーエム金属工業株式会社

■ 〒699-0406	島根県松江市栄道町佐々布75番地	TEL (0852) 66-0320(代)
-------------	------------------	-----------------------

OMK Ltd.

■ 75 Sasou, Shinji-Cho, Matsue-City, Shimane, 699-0406 Japan	Phone : 0852-66-0320
--	----------------------



オムテック株式会社

■ 〒940-0014	新潟県長岡市北園町2番1号	TEL (0258) 24-2131(代)
-------------	---------------	-----------------------

OMTEC Ltd.

■ 2-1, Kitazono-Cho, Nagaoka-City, Niigata, 940-0014 Japan	Phone : 0258-24-2131
--	----------------------



O-M Ltd.
OSAKA JAPAN

株式会社 オーエム製作所

本 社

〒532-0003

大阪市淀川区宮原3丁目5番24号(新大阪第一生命ビル)

Tel:(06)6350-1200(代) Fax:(06)6350-1220

O-M Ltd.

Head Office

Shin Osaka Daiichi Seimei Bldg.

5-24, Miyahara 3-chome, Yodogawa-ku, Osaka, Japan

Tel:(06)6350-1200(代) Fax:(06)6350-1220

<http://www.omltd.co.jp/>



O-M Ltd.

技術と創意 確かな製品

RELIABILITY

INFORMATION

オ一工ム金属工業株式会社

1 会社のあらし**2** 商号**3** 事業所所在地

オーエム金属工業株式会社
本社及び工場
郵便番号699-0406
島根県松江市宍道町佐々布75番地
電話番号 0852-66-0320(代)
FAX番号 0852-66-3402

4 設立年月日

昭和52年11月1日

5 資本金

3,000万円

6 会社のあゆみ

昭和初期より創業していたオーエム製作所の鑄造部門の分離独立により(関連設備賃借設計・生産熟練技術者及び販売権を譲受けて)当社が誕生。その後設備機器を譲受、建物設備の増設、増員、事業分野を拡大し現在に至る。

7 株主

株式会社オーエム製作所

8 取引銀行

山陰合同銀行宍道支店

9 年商

30億円

10 会社の規模

敷地35,475㎡ 建物23,851㎡

11 月産

500ton

12 代表者

笹永 浩志

13 従業員

100名(平均年齢37.3才)

14 加入団体

日本鑄造協会

15 営業品目

営業品目分類

工作機械用鑄物
輸送機器用鑄物
印刷・紙加工機用鑄物
農業・土木建機用鑄物
管工機材用鑄物
電気機械機器用鑄物
一般産業機械用鑄物
機械加工・組立(OEM)その他

1 Company Profile**2** Trade Name**3** Head office & Plant

OMK Ltd.
Sasou 75, Shinji-cho, Matsue-shi, Shimane, Japan
699-0406
Tel.0852-66-0320
Fax.0852-66-3402

4 Founded

NOV 1th, 1977

5 Capital

Yen 30,000,000

6 History of Company

Staff were enlarged to the present level by transferring the design engineers the skilled and mature production staff as well as a part sales-right from Casting Division of the parent company, O-M Ltd.

7 Stock Holders

O-M Ltd.

8 Bank

San-in Godo Bank, Sinji Branch.

9 Annual Turnover

About Yen 3,000,000,000

10 Buildings

Head office & Design Room 1,500 ㎡
Plant(Steel Frame & Steel Roof) 22,351 ㎡
Head office & Plant 35,475 ㎡
Casting 500t/1 Month

Site

11 Production

(Production Capacity)

12 Director

Hiroshi Sasanaga

13 Employees

Number of employees 100

14 Meeting Party

Japan Casting Association

15 Line of Business
(Business Items)

Machine Tools
Auto mobiles · Diesel Engine
Printing · Paper Process Machine
Agriculture · Construction Machine
Pipe Construction Work Machine
Electric Apparatus
Industrial Machinery
Machine Manufactured, the assembling (OEM)
others

■ 関係会社

ダイワボウホールディングス株式会社
(株式会社オーエム製作所)
(株式会社オーエム機械)
(オムテック株式会社)

O-M Ltd.

Quality First in Heart and Mind

“品質第一” 私たちの心です

素形材から、製品までを一貫生産

恵まれた山陰の自然環境の中で、最新の設備を完備した工場です。
品質の安定と大幅な省力化を実現するとともに、地域社会に対しても環境改善を推進しています。



五面加工機



平面研削盤



NC横中ぐり盤



NC立旋盤

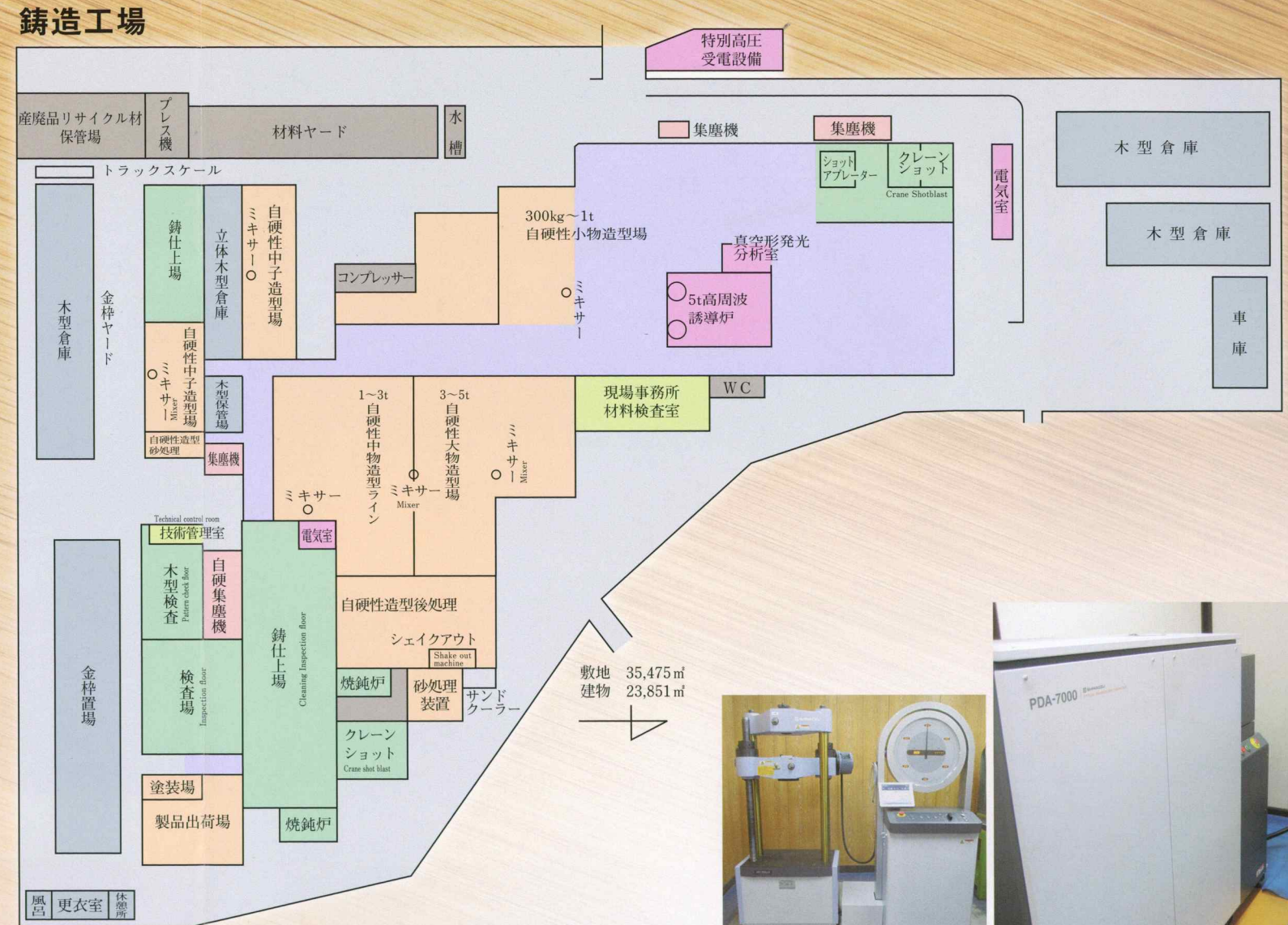
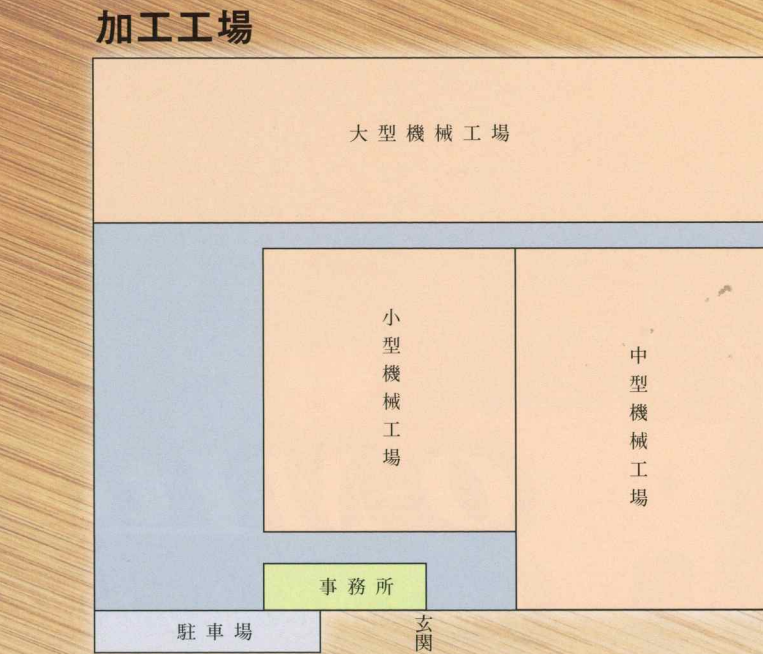

油圧式万能試験機

真空形発光分析装置



自硬性中子造型場

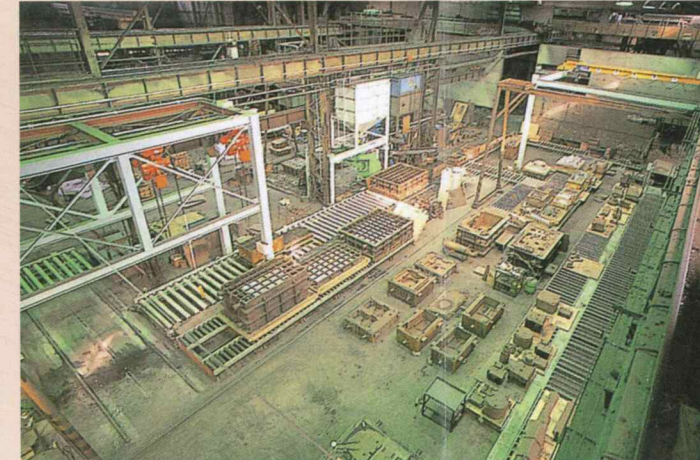

自硬性中物造型ライン

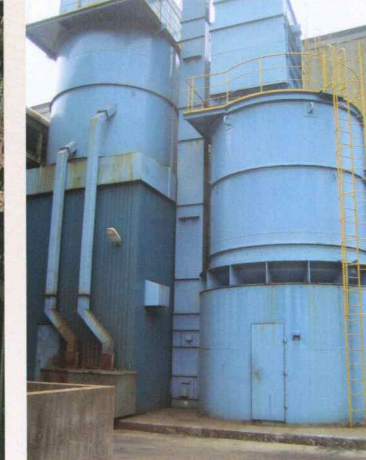

砂処理装置

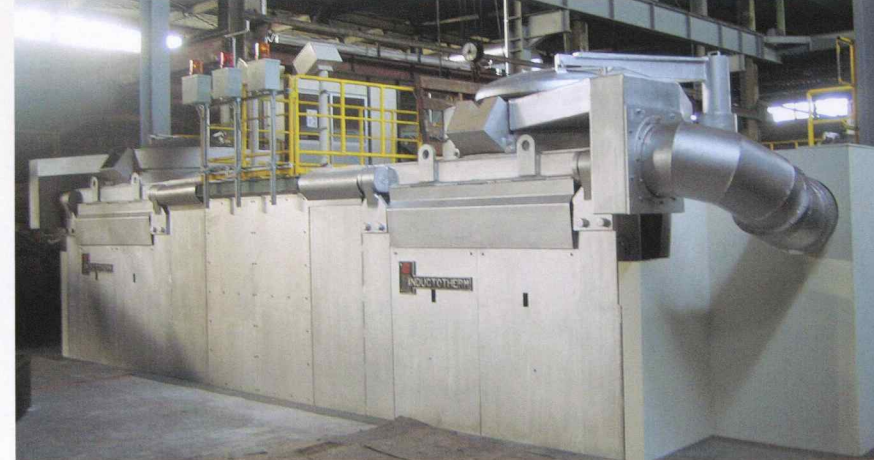

高周波誘導炉

あらゆる産業のニーズに品質・納期でご要望にお応えする商品群

製品紹介 Production introduction

- 工作機械用製品 Machines tools
- 船舶用鋳物製品 Ship
- 一般産業用機械製品 General Industry Machine
- 建設機械用製品 Construction Machinery
- 農業機械用製品 Agriculture Machinery
- 管工機材製品 Pipe construction

テーブル



ベット

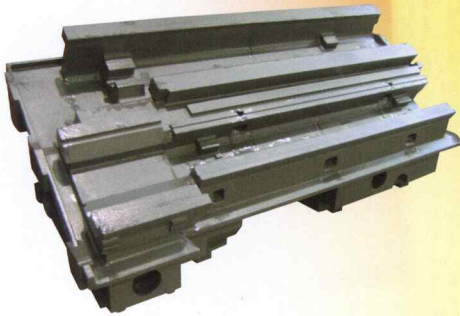

減速車室



車輪旋盤コラム

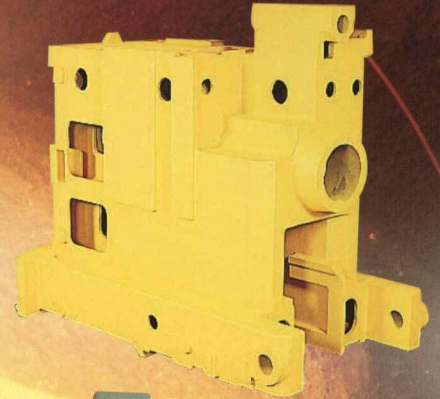

OEM

(小型工作機械)



Neoシリーズ



VTLexシリーズ

鋳造工場 主要設備

設備	能力	基数
溶解設備 Melting	高周波誘導炉 5t/B 3500kw 200Hz	2
	QC レコーダー C-Si メーター	3
造型設備 Molding	自硬性砂処理装置 20t/H	1
	自硬性砂処理装置 3t/H	1
	フロ-ミキサー 15t/H	3
クレーン設備 Crane	天井走行クレーン 5t ~ 20t	11
	1t ~ 2.8t	41
環境機器	集塵機 total 5200 mf./m ²	9
	セントラルクリーナー 37kw	1
コンプレッサー	スクリューコンプレッサー 75kw	3
鋳仕上げ Cleaning	ショットアプレーター SB100	1
	クレーンショットブラスト 5t, 2.8t, 1t	各 1
熱処理 Heat Treatment	台車式焼鈍炉 1900×2400×5500	1
	2000×1800×5500	1
塗装 Painting	防錆塗装設備	3
測定機器及び技術管理者 Testing & Inspection	トラックスケール 40t	1
	真空形発光分析装置 PDA-7000	1
	3次元CADシステム SolidCAM	1
	超音波厚さ計 UDM-1300	2
	油圧式万能試験機 UH-300KNX	1
	硬度計 HB(キングプリネール) HS(ボータブル-HH411)	6
	浸漬浴湯温度計 NSD-203R	5
金属顕微鏡 VH-5500, VH-S30K	1	
特別 高圧 受電 設備	66KV 10,000KVA	1

加工工場 主要設備

設備名	メーカー	型式	仕様	台数
五面加工機	三菱重工	M-VB 24/15	X4200 × Y2400 × Z 950	1
五面加工機	三菱重工	M-VS 20/15	X4200 × Y2000 × Z1500	1
五面加工機	新日本工機	AIC-150	X4000 × Y2700 × Z1000	1
NC立旋盤	オーエム製作所	TM2-12N	X1600 × Z1250 × W1250	1
NC立旋盤	オーエム製作所	TM2-20N	X2500 × Z1800 × W2500	1
平面研削盤	住友重工業	KPL-1540	1500×4000 (門幅: 1810)	1
横型 MC	安田工業	YBM 8T-80APC	X1300 × Y1000 × Z1100 B軸 1度割出し	1

設備名	台数
立型マシニングセンター	6
横型マシニングセンター	4
横中ぐり盤	3
NC横中ぐり盤	2
NC旋盤	4
タレット立型旋盤	1
高速精密旋盤	3
立型フライス盤	1
NC立フライス盤	1

設備名	台数
万能フライス盤	3
平面研削盤	1
円筒研削盤	2
NC円筒研削盤	1
内面研削盤	1
プラノミラー	1
プレーナ	2
キーシター	1
ラジアルボール盤	2



O-M Ltd.

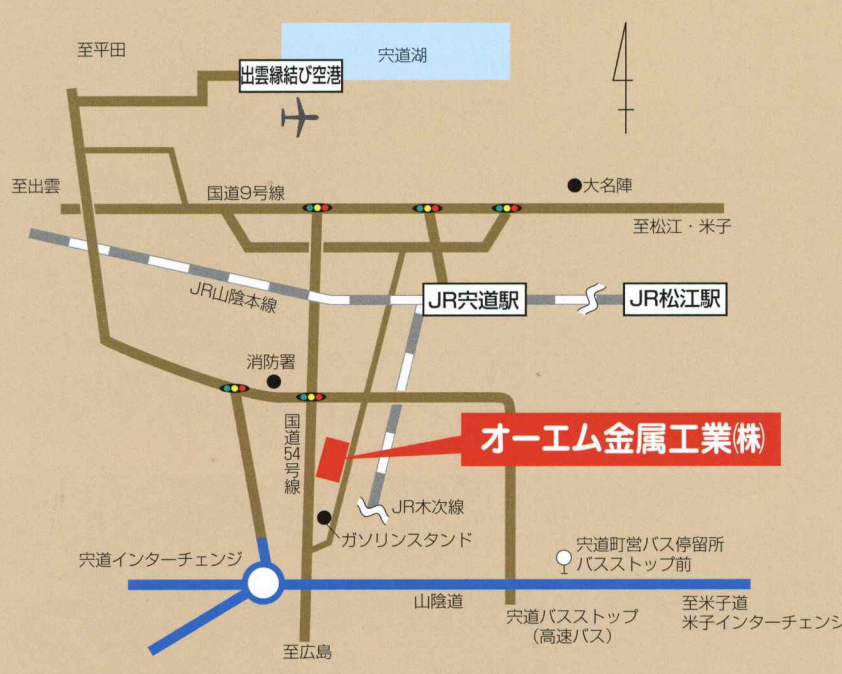

O-M Ltd.
オーエム金属工業株式会社

〒699-0406 島根県松江市宍道町佐々布75番地
 TEL (0852) 66-0320 (代表)
 FAX (0852) 66-3402
 E-mail: omk@omltd.co.jp
 ホームページ <http://www.omltd.co.jp>