

# 君は、アルミの原石。

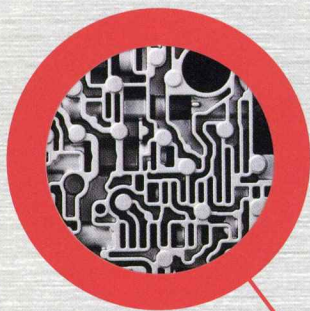

「熱意」で現状突破の行動を



「誠意」で人と仕事にまごころを



「創意」で工夫と革新を

**Q** やりがいを感じるのは、  
どんなとき?

アルミ製造において、世界のトップクラスの仕事に携わることができているとき。

2014年入社

品質の保証、向上に努め、顧客の信頼を得ることはやりがいを感じる。

2017年入社

トラブルが生じたときに迅速かつ正確な対応ができた際、社員の方々から感謝の言葉を頂いたとき。

2016年入社

自分で考え行動し、自分のやりたい事ができる。その結果良い製品が作れたとき。

2014年入社

活躍の場はグローバル

入社3年後定着率100%

売上約1,310億円

広島アルミって、  
どんな会社?

仕事をとおして自分を育てる。

幅広い分野で活躍する

先輩たちがつばやく本音。

広島アルミの魅力と強みを探ってみよう。

97年の伝統と実績

ユニーク&多角的な人材教育

信頼の一貫生産体制

**Q** 広島アルミの強み、  
魅力は何だろう

金型の設計から製品になるまで、社内で手掛け、他にはない、高い技術を持っていること。

2014年入社

顧客の信頼とニーズに応える高い技術力を持っていること。

2017年入社

教育環境が整っていて、定期的に社内講習や技能教育もあるので知識のない人でも勉強できること。

2014年入社

個人の意見に耳を傾け、聞き入れる従業員・人を大切にする風土、会社であること。

2014年入社

入社5年までの  
若手社員に  
アンケート!

入社決め手はなに?

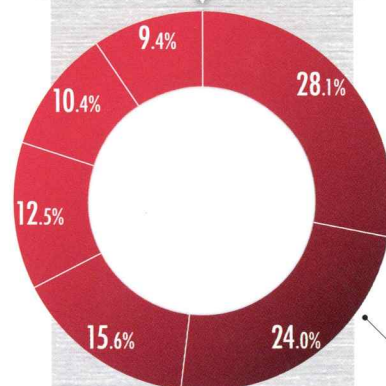

仕事のやりがいはどこ?

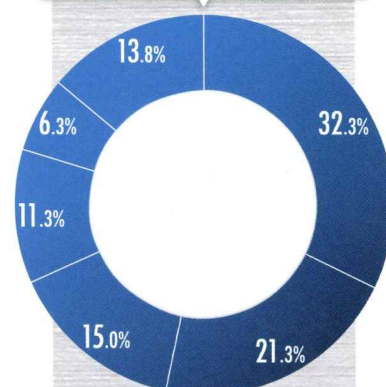

休日はどう過ごす?

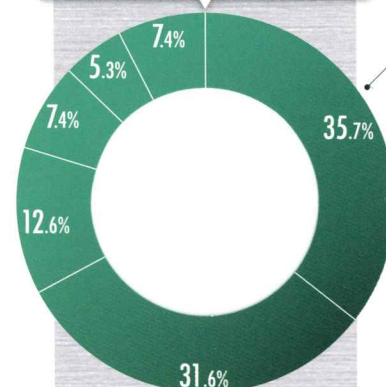

**Q** 今後の目標、  
チャレンジしたいことは?

電験三種の資格を取得することでどこにいても活躍できるようになりたい。

2017年入社

今の仕事をしっかり理解して実践していくことで、次の世代の人たちに教えられるスキルも身に付ける。

2015年入社

設備の導入から立ち上げまでの仕事を覚えて、海外で設備を立ち上げられる様になること。

2016年入社

ものづくりに関する知識を習得し、自分の仕事の幅を広げること。

2017年入社

- 28.1% 自動車関係(ものづくり)の仕事をしたいと思っていた
- 24.0% 高度な技術力とグローバル展開で成長性がある
- 15.6% 大学の先輩が入社しているので安心
- 12.5% 大学で学んだ知識が生かせる
- 10.4% 福利厚生や職場環境が良い
- 9.4% その他

- 32.3% 技術や製品の開発・改善で成果が出たとき
- 21.3% 新しい技術や知識を発見・習得したとき
- 15.0% 責任ある仕事を任せてもらったとき
- 11.3% 自分が携わっている製品や車を見た時
- 6.3% 上司・先輩に評価してもらえたとき
- 13.8% その他

- 35.7% 自分の趣味を楽しむ
- 31.6% 会社の人や友人とスポーツなどを楽しむ
- 12.6% 旅行に出かける
- 7.4% 家族サービス
- 5.3% 自己啓発やボランティア活動
- 7.4% その他

**Q** 学生への  
メッセージを!

広島アルミで向上心、責任感を持って世界レベルの仕事をしてみましょう!

2017年入社

人間関係も良く、人材育成にも力を入れている会社なので、成長したい人はぜひ!

2017年入社

大変なことや辛いこともあります、自分を成長させてくれる会社です。

2013年入社

やる気と笑顔があればチャンスを与える会社です。是非来てください。

2016年入社

創業1921年、97年の信頼を基に堅実に売上約1,310億円を達成。

広島アルミニウム工業(株)はアルミ製造のスペシャリストとして  
広島から世界に挑戦するグローバル企業です。

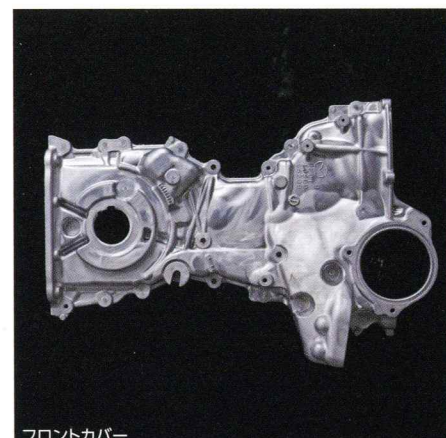

フロントカバー

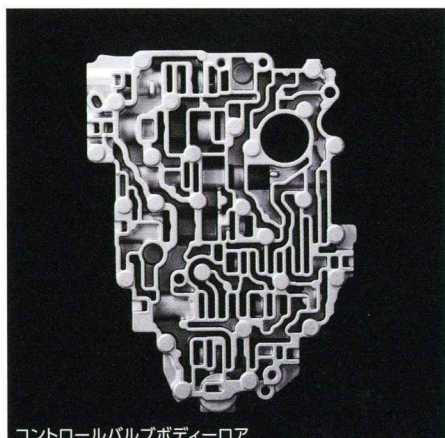

コントロールバルブボディローア



スカイディーゼル インテークマニホルド



キャリアプラネタリフロント



シリンダーブロックローア



エクステンションハウジング ASSY

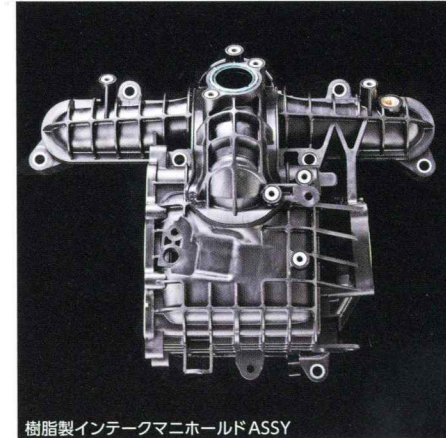

樹脂製インテークマニホルドASSY



トランスアクスルハウジング



無水鍋

広島アルミは、ダイキャスト鋳造をはじめとする  
高度な技術力と幅広い提案力で躍進。  
設計から最終商品までの一貫生産体制による  
高品質な製品づくりをとおして、  
自動車産業発展の一翼を担っています。





## 社会人になってから新しい分野へ 興味ある仕事でスキルアップ

### 設計部

2014年入社 広島大学 工学部出身

学生の頃専攻していたのは、今の仕事とは違った分野でした。もともと機械材料に興味を持っていたので、社会人になったらそれを学んでいける仕事に就きたいと思い広島アルミを志望しました。現在は設計業務に従事し、基本的な作図業務や金型構造の理解・設計に対する考え方を学んでいます。その中でも少しずつ任せてもらえる新しい内容の仕事でスキルアップのチャンスと捉え、責任感を持って取り組んでいます。業界トップクラスの技術力と生産力を持つ会社の中で、多様な知識と経験を積んでいきたいと思っています。



## アルミダイキャスト技術と自動車 興味を仕事のモチベーションに

### 素材技術部

2013年入社 山口大学 工学部出身

自動車に興味があった私は、搭載されている部品の複雑形状を成型するアルミダイキャスト技術にも興味を持ちました。購入した車に自分が作った製品が搭載されている、広島アルミに入社を決めたのは、そんな思いをモチベーションに仕事ができると思ったからです。若いうちに海外拠点での仕事も経験し、現在は国内工場の新規製品の立ち上げを任されています。変化する自動車産業の流れを受け、新しい形状の製品の受注に対応できるよう自分自身のスキルアップも図っていきたくと思っています。



## 頑張りを評価してもらえる 地元を支える企業で働きたい

### 可部製造部

2016年入社 広島経済大学 経済学部出身

広島が好きで地元での就職を希望していた私にとって、広島アルミは地元広島の産業を支える企業であり、高校や大学の先輩も多く在籍しており親しみを感じる会社でした。福利厚生もしっかりして安心して働ける会社だと思い入社を志望しました。現在は、工場マシンの立ち上げやトラブル処理等、現場リーダーの勉強をしています。上司からの「任せろ！」という言葉や自分自身の頑張りがしっかり評価されることにやりがいを感じています。やる気次第でレベルアップしていける環境だと思います。

## ■事業内容

1. ダイキャスト、砂型、金型、低圧の各製品の鋳造及び加工・販売
2. 樹脂製品の成型及び加工並びに販売
3. 調理器具製品の製造並びに販売
4. 軽合金地金の製造並びに販売
5. 上記各種型具の設計製作並びに販売
6. 前各号に付帯する一切の業務

## ■給与・福利厚生(待遇)

基本給(月給)：院卒 204,600円 / 卒卒 200,900円 ※文理不問  
昇給：年1回  
賞与：年2回  
奨励金：語学手当有り(例)TOEIC500点以上+10,000円/月～  
退職金：制度有り  
社会保険：健康保険・厚生年金・雇用保険  
福利厚生：独身寮・社宅有り  
勤務時間：8時00分～17時00分(製造部門)  
9時00分～18時00分(技術・事務部門)  
休日：年間休日121日(週休2日制)  
年3回連続9日程度の長期休暇有り  
(ゴールデンウィーク・夏季休暇・年末年始休暇)  
有給休暇：入社時5日間+6ヶ月経過後5日間=計10日付与以降、勤続年数に合わせ付与

## ■採用実績校

広島大学大学院/山口大学大学院/鳥取大学大学院/愛媛大学大学院/熊本大学大学院/広島修道大学大学院/九州工業大学大学院/広島大学/岡山大学/山口大学/鳥取大学/愛媛大学/九州工業大学/熊本大学/県立広島女子大学/広島市立大学/広島修道大学/広島工業大学/広島経済大学/広島国際学院大学/広島国際大学/広島文教女子大学/安田女子大学/比治山大学/福山大学/中央大学/芝浦工業大学/日本大学/東京工科大学/東京女子大学/二松学舎大学/尚美学園大学/大同工業大学/関西大学/近畿大学/岡山理科大学/東亜大学/松山商科大学/福岡大学/九州産業大学/福岡工業大学/久留米工業大学/東和大学/徳山大学/島根県立大学/龍谷大学/島根大学/名城大学 (順不同)

## ■キャリア体制

教育専門の施設・講師のもと、新入社員から管理・監督者クラスまで階層に応じて必要なスキルを身に付けるための階層別研修を実施。また、ものづくりにおいても、技術・技能の伝承を図るため、高いスキルを持つ講師による知識・技能の両面からの教育を展開し、優れた人材の育成に努めています。

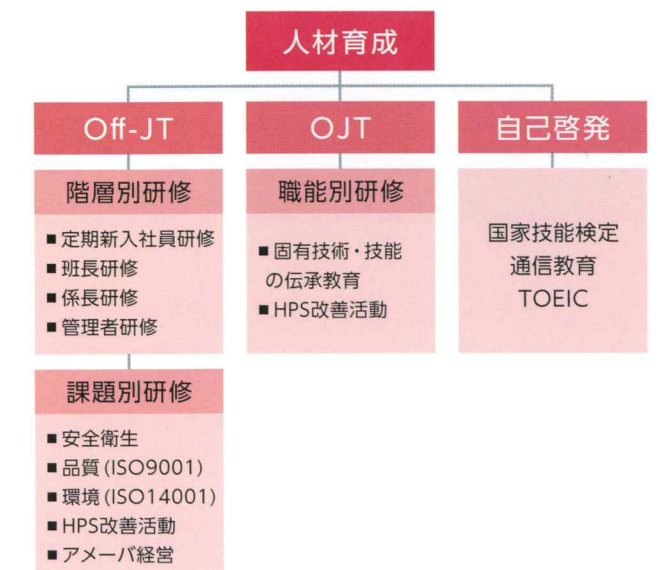

# 人は宝。ユニークな人材教育で「一流」を育成



## 一から学べる環境で成長し さらにチャレンジしていきたい

### 設備技術部

2016年入社 近畿大学 工学部出身

自動車関連の仕事に就きたいと思っていた私にとって、広島アルミは製品のクオリティや技術力の高さなど、魅力のある会社でした。会社説明会では、仕事の安全面や社員の生活面にも配慮し、社員全員を大切にしている会社だと感じ、この会社の一員としてモノづくりを仕事にしたいと思い志望しました。知識はほとんどない状態でしたが、業務の中で細かく丁寧に教えてもらい、仕事での成長も実感できました。研修や資格を取得できる環境もあるので、さらにスキルアップしていきたいと思っています。



## 学生時代からの研究分野を仕事に 資格取得にもチャレンジ

### 千代田製造部

2014年入社 九州工業大学 工学部出身

大学院の時に研究していたアルミニウムの鋳造(凝固)分野の仕事をしたと思って志望したのが広島アルミです。製品設計や金型設計など鋳造だけでなく様々なモノづくりに携わっている会社でやりがいを感じています。今は国家資格などを取得し、さらに工場操業に関わる資格取得にチャレンジしています。知識を学び経験を重ね、管理者として責任ある仕事を任せてもらえる人材になることを目指しています。当社には海外拠点もあり、定期的にある講習会や勉強会などスキルアップできる環境があります。



## 長く仕事を続けられる 女性の働きやすい職場と感じて

### 購買部

2015年入社 安田女子大学 現代ビジネス学部出身

大学生の頃になかなか就職先が決まらず苦労した私が、出会えてよかったと思える会社です。実際に結婚・出産後も長く仕事を続ける女性社員が多いということを知り、女性の働きやすい職場なのだと感じたのが、入社志望の決め手となりました。仕事の内容は、海外拠点へ消耗品などを送り業務のサポートをすること。間接部門ではありますが、自分の意見や考えを提案することもできます。常により良い仕事をしていこうという社風があるので、若手社員も含め、全員で変えていける会社だと感じています。



## 企業は人なり 充実の教育体制で人材育成

代表取締役社長 田島 文治

当社は「人と地球環境に優しい会社」を目指しております。  
業務内容は、アルミニウムや樹脂により、自動車のエンジンやミッション等の部品の製造ですが、製造工程にはロボット技術を多様化して高効率で社員の負担を軽減することに注力しております。

また、「企業は人なり」という言葉どおり、企業にとって最も大切な財産は社員の方々です。当社では、計画的な教育システムを構築。研修施設においての専門講師による新入社員研修をはじめ、技能教育や階層別教育などにより、技能伝承と技術力の向上、さらに人間力の養成に取り組んでおります。福利厚生行事としては、社員旅行・運動会・ソフトボール大会などを長年にわたって開催し、部門を超えた活発な交流が好循環となって、社員の定着率をトップクラスに押し上げているものと自負しております。

2002年には、ベトナムに進出し、その後メキシコ、中国、タイとグローバル展開を行い、広島アルミグループ全体の経営体質強化を推進しております。今後も一層、人と地球環境に優しい会社を目指してまいります。

### ■ 広島アルミグループ連結売上推移 売上約1,310億

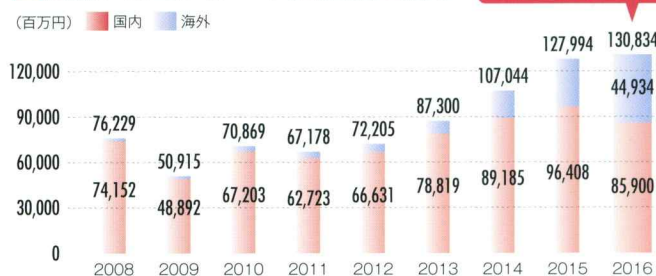

### ■ 広島アルミグループ従業員の推移

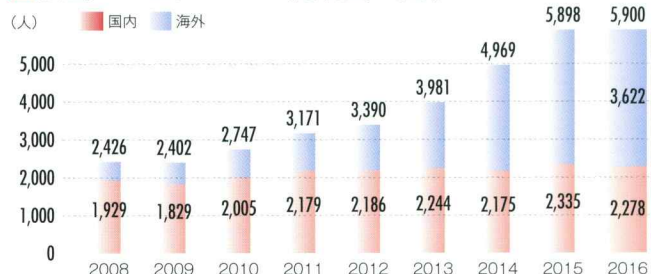

## 広島に根ざし、世界に挑むグローバルネットワーク

### 国内グループ



### 海外グループ

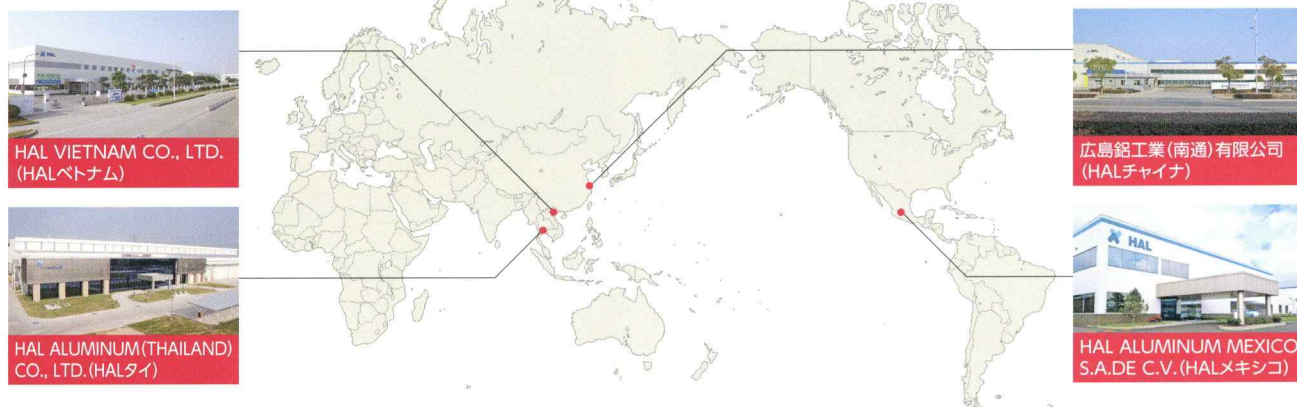

広島アルミニウム工業株式会社

〒733-0011 広島市西区横川町3丁目6-3 TEL 082-233-1111 (代)

<http://www.hai.co.jp/>



まずは、お気軽にお問い合わせください

ご相談・お問い合わせは **082-233-1111**

担当：総務部人事課 濱崎・石谷

エントリーはマイナビ2019から!!

